

Link do produktu: <https://wodomania.pl/silnik-elektryczny-do-lodzi-epropulsion-elite-p-1915.html>



## Silnik elektryczny do łodzi ePropulsion Elite

Cena	<b>4 800,00 zł</b>
Czas wysyłki	<b>24 godziny</b>
Numer katalogowy	<b>spirit elite</b>
Kod producenta	<b>EL-0500-00</b>
Producent	<b>ePropulsion</b>
Miejsce realizacji gwarancji	<b>Autoryzowany Serwis Producenta</b>

### Opis produktu

#### Silnik elektryczny do łodzi ePropulsion Elite

### NOWOŚĆ W OFERCIE

#### ePropulsion eLite

Elektryczny silnik zaburtowy Epropulsion Elite 500 W na nowo definiuje Twoje wrażenia na wodzie dzięki innowacyjnym funkcjom i zaangażowaniu w zrównoważony rozwój. Zaprojektowany jako najbardziej kompaktowy i najlżejszy elektryczny silnik zaburtowy w swojej klasie, jest łatwą w obsłudze alternatywą dla małych silników spalinowych. Dzięki doskonałej synergii pomiędzy wydajnością i mobilnością, ten najnowszy silnik firmy ePropulsion reprezentuje nową erę czystych, cichych i zrównoważonych morskich systemów napędowych.

W standardzie dostarczany ze zintegrowanym akumulatorem, uchwytem silnika, ładowarką, dwoma kluczami, instrukcją obsługi i torbą transportową.



### Wydajność i zasięg ePropulsion eLite

	Półowa mocy 250W	Pełna moc 500W	Tryb wzmocnienia 750W
<b>Prędkość</b>	6 km/godz	7,5 km/godz	8,3 km/godz
<b>Maksymalny czas żeglugi</b>	01:30	00:45	PO**
<b>Zakres</b>	9 km	5,6 km	PO**

\* Powyższe dane dotyczą łodzi aluminiowej 2,5 w spokojnych warunkach z jedną osobą na pokładzie i masie całkowitej 117 kg.

Zasięg, prędkość i czas żeglugi zależą od rodzaju łodzi, obciążenia, wiatru, fal i prądów. \*\*Tryb Boost jest aktywny tylko przez jedną minutę ze względu na ochronę akumulatora i temperatury silnika.

**eLite, najlżejszy i najmniejszy silnik zaburtowy firmy ePropulsion**

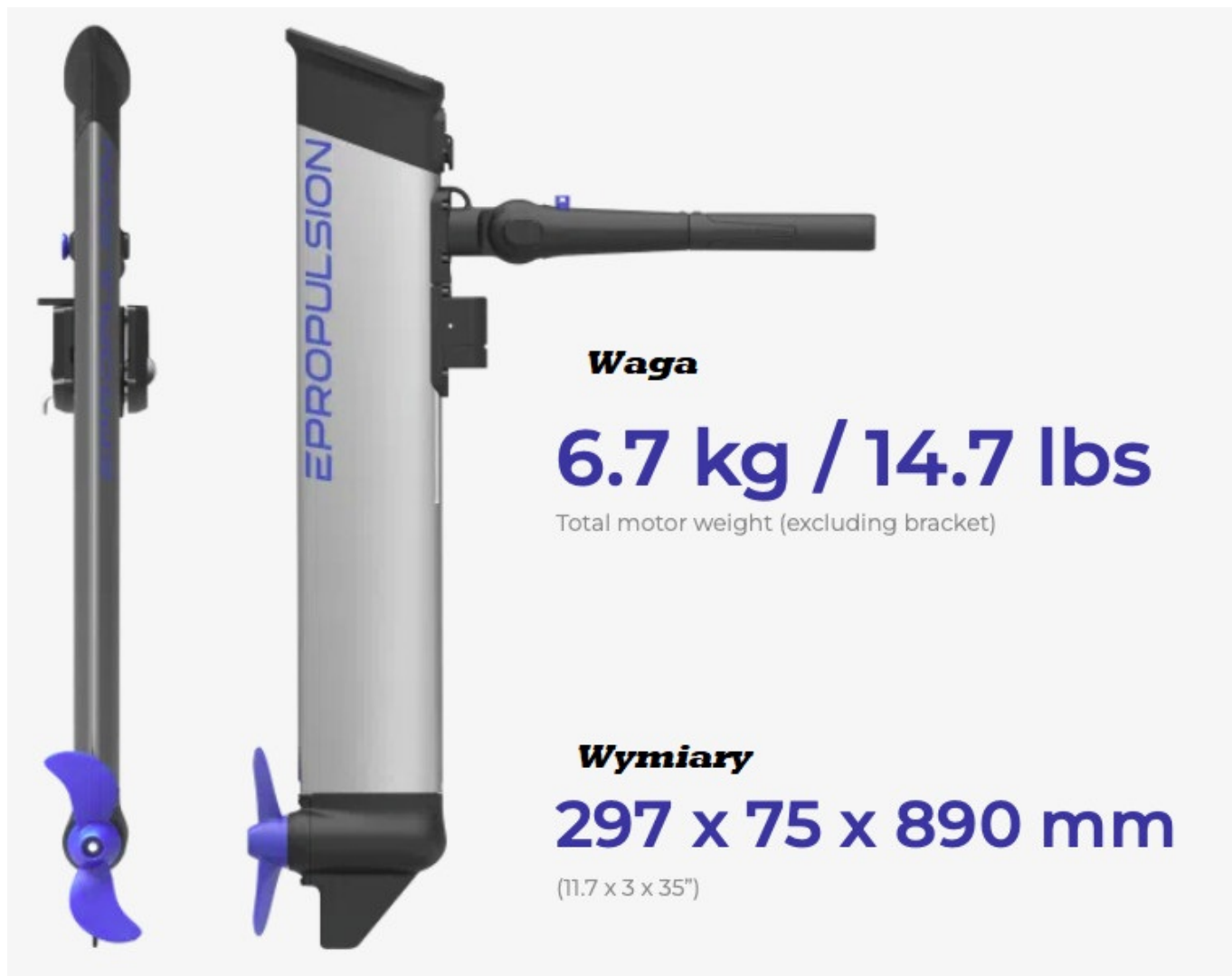

### **Łatwy w Montażu**

Można go zamontować i zdemontować jednym kliknięciem na innowacyjnym mocowaniu silnika



### **Łatwy do noszenia**

Ciężar jest idealnie wyważony na złożonym rumplu



### **Torba transportowa**

Dostarczany w standardzie, co ułatwia przechowywanie i transport silnika



### **Funkcja mocowania silnika**

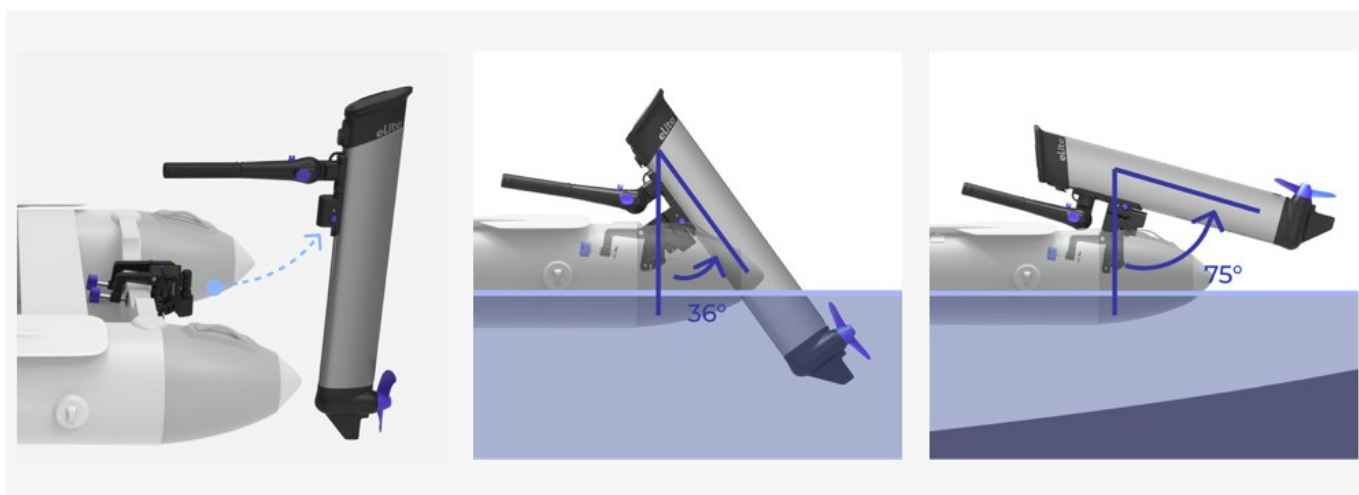

Zintegrowany inteligentny wyświetlacz i zintegrowana bateria

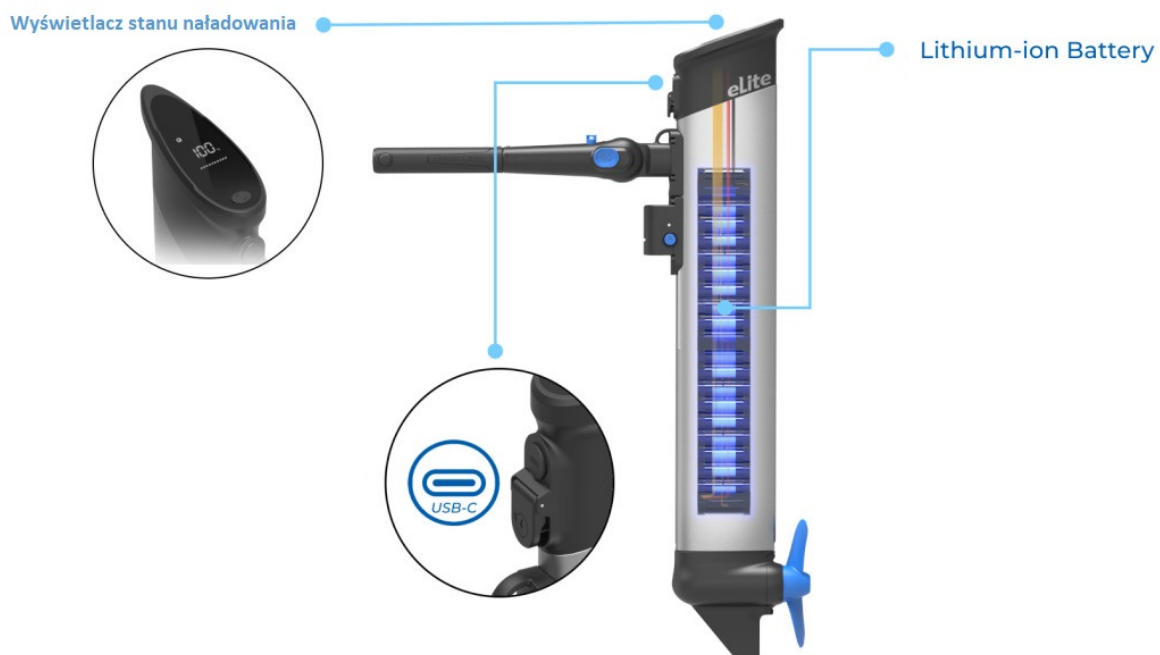

Specyfikacja techniczna

**Moc znamionowa**

500 W

750 W

<b>Maksymalna moc (tryb Boost)</b>	Zintegrowany akumulator litowo-jonowy 378 Wh 25,2 V
<b>Bateria</b>	
<b>Ładowarka</b>	W zestawie ładowarka 220 V, opcjonalnie 12 V, opcjonalnie panel słoneczny
<b>Chłodzenie</b>	Chłodzenie silnikiem poniżej linii wodnej
<b>obr./min</b>	1500 - 1700
<b>Obowiązuający zakres temperatur</b>	-5 do 55 stopni
<b>Zakres temperatur przechowywania</b>	-20 do 45 stopni
<b>Opcje przycinania</b>	8° / 17° / 26°
<b>Kąt pochylenia</b>	75°
<b>Płytką pozycja</b>	36°
<b>Kąt skrętu</b>	70°
<b>Wymiary (dxsxn)</b>	297 x 75 x 890 mm
<b>Masa bez mocowania silnika</b>	6,7 kg
<b>Masa ze wspornikiem silnika</b>	7,9 kg
<b>Regulowana długość wału</b>	401 / 362,5 / 322 / 282,5 mm

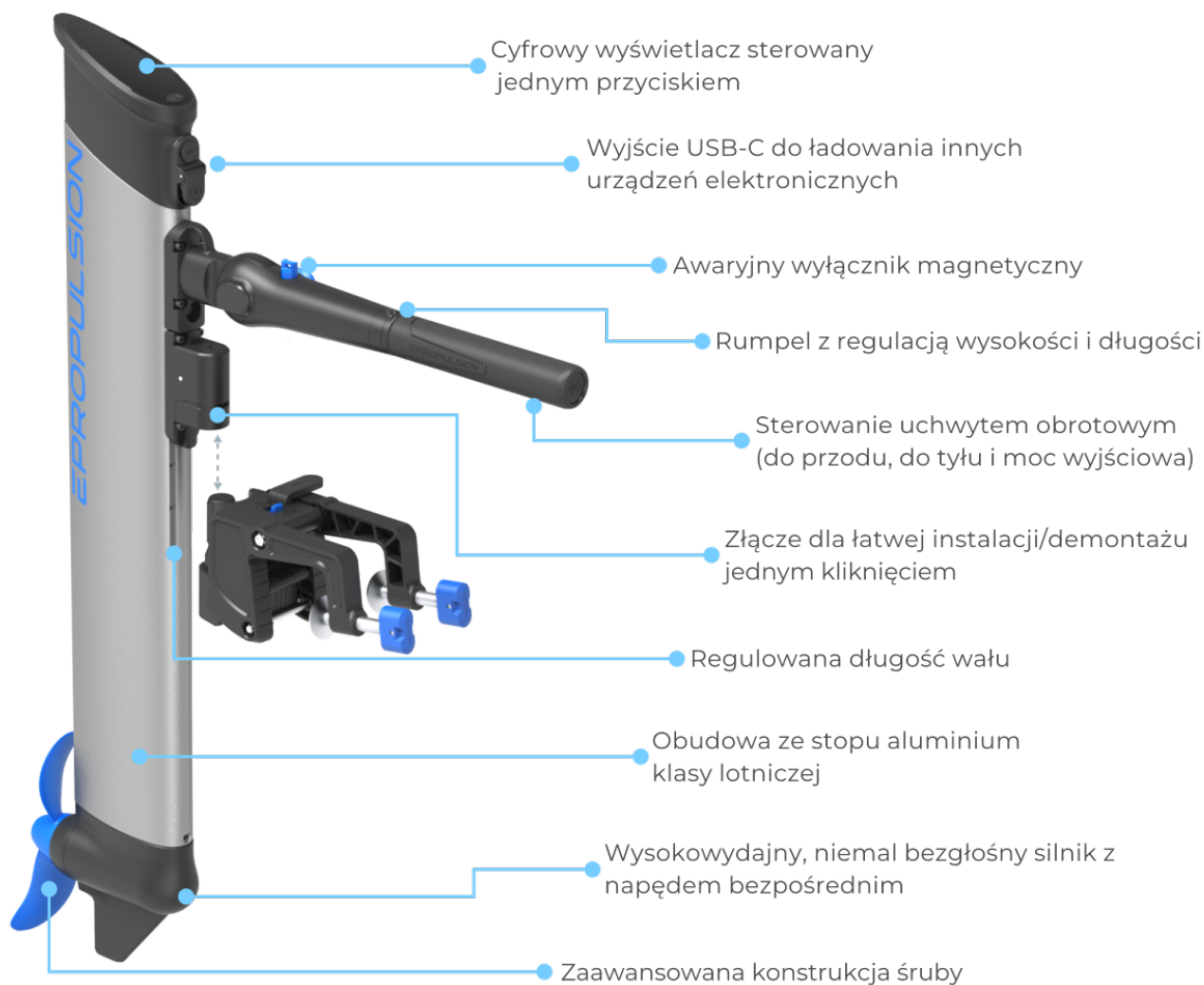

wodomania dealer epropulsion

---

Produkt posiada dodatkowe opcje:

**Długość Kolumny:** S , L