



Przekładnia kierownicza T81FC

Cena	650,00 zł
Dostępność	Dostępność - 3 dni
Czas wysyłki	24 godziny
Numer katalogowy	38957J
Producent	Ultraflex

Opis produktu

Przekładnia kierownicza T81FC

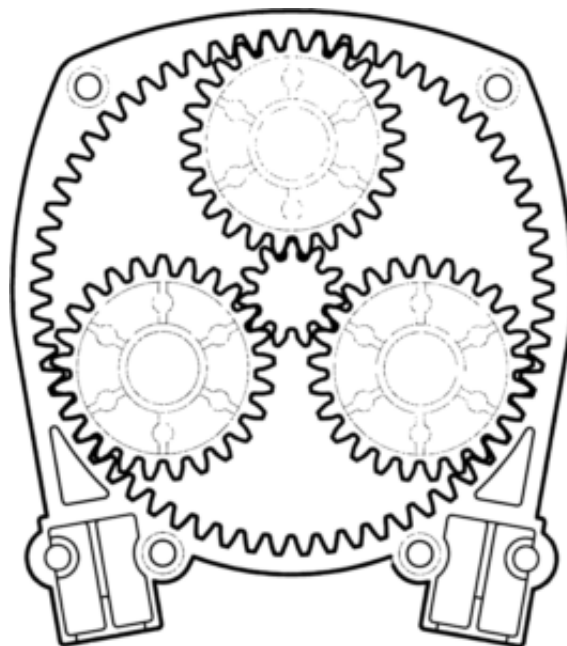

Projekt przekładni planetarnej

Opis:

- Zakres pochylenia 48° i pięć pozycji blokowania
 - Szybkie podłączanie, prosta instalacja
- Urządzenie do pochylenia eliminuje ruch pod deską rozdzielczą
 - Standardowy stożkowy wał 3/4" - stal nierdzewna
 - Wszystkie końcówki wyjściowe kabla ze stali nierdzewnej
 - Materiały odporne na korozję
- Układ kierowniczy T81FC nie powinien być stosowany w łodziach wyposażonych w silniki przekraczające maksymalną moc znamionową łodzi
 - Mechanizm pochylenia X52 pasuje do obrotowych sterów mocowanych na zasadzie pochylenia Ultraflex i sterów zębatkowych, a także do hydraulicznych pomp mocowanych na zasadzie pochylenia Ultraflex , z wyjątkiem układów kierowniczych SilverSteer™ i MasterDrive™
 - W przypadku łodzi o prędkości większej niż 50 mil na godzinę zalecane są nasze hydrauliczne układy kierownicze
 - Opcjonalne koło sterowe
 - Zestawy do podłączania silnika

- Spełnia normy bezpieczeństwa EN 28848
- Spełnia normy bezpieczeństwa ABYC P17

Dane Techniczne:

Skok linki sterowniczej M66	228 mm (9")
Obrot kierownicy od oporu do oporu	ok. 3,8
Maksymalna głębokość kreski	25,4 mm (1")
Maksymalna średnica kierownicy	406 mm (16")
Min. promień gięcia linki sterującej	200 mm (7,9")

Wymiary:

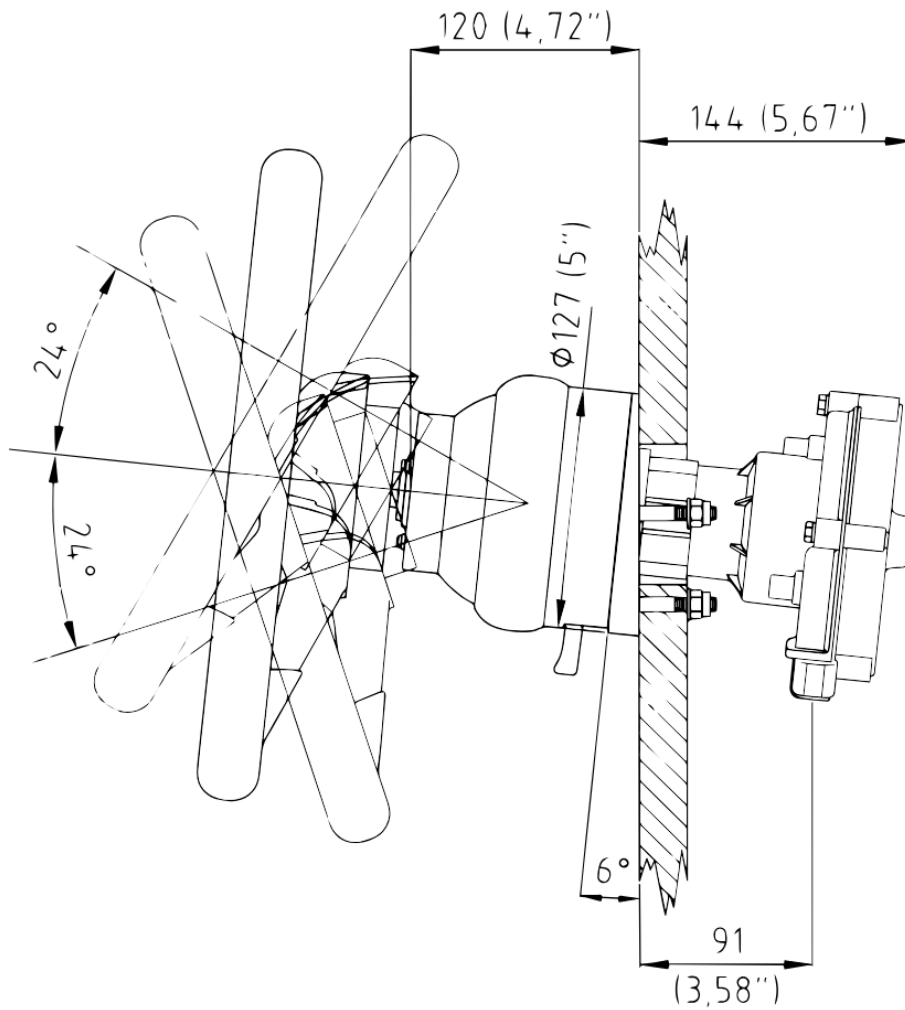

Przekładnia bez elementów montażowych oraz koła kierowniczego